

MODE D'EMPLOI

AR140 VL3 & AR200 VL-3



102007 ORDER NO.: 00288 FR

A/S Wodschow & Co.

Industrisvinget 6
DK-2605 Brøndby

Denmark

Phone: +45 43 44 22 88
Telefax: +45 43 43 12 80
www.bearvarimixer.com

SOMMAIRE :

GÉNÉRALITÉS :	2
SÉCURITÉ :	2
INSTALLATION DU NOUVEAU BATTEUR :	2
CONSTRUCTION DU BATTEUR :	3
CAPACITÉ MAXIMALE DU BATTEUR :	3
TABLEAU DE COMMANDES VL3 – APERÇU DES DIFFÉRENTES SITUATIONS DE FONCTIONNEMENT :	4
UTILISATION DU BATTEUR :	6
FONCTION JOG :	7
SURCHARGE :	7
PROCÉDURE EN CAS DE SURCHARGE :	7
INSTRUCTIONS D'ARRÊT DE LA MACHINE :	7
MODIFICATION DES VITESSES FIXES :	7
VITESSES MAXIMALES CONSEILLÉES :	7
LES VITESSES 2 ET 3 REVIENNENT AUX VALEURS D'USINE :	7
UTILISATION CORRECTE DES OUTILS :	8
NETTOYAGE :	8
ENTRETIEN ET GRAISSAGE :	8
TYPES DE GRAISSES :	8
SCHÉMAS ÉLECTRIQUES :	9
REPLACEMENT DU TABLEAU DE COMMANDES :	10
CALIBRAGE DU TABLEAU DE COMMANDES :	10
LOCALISATION DE PANNES ET SOLUTIONS PROPOSÉES :	11
RÉGLAGE DE LA COURROIE SPÉCIALE :	11
RÉGLAGE DE LA HAUTEUR DU BOL :	12
RÉGLAGE DE LA FIXATION DU BOL ET CENTRAGE DE CELUI-CI :	13
RÉGLAGE DE LA VITESSE (DISQUES DE CAME POUR PETITE ET GRANDE VITESSE) :	14
PROCÉDURE D'ARRÊT D'URGENCE DU VL3 :	16

GÉNÉRALITÉS :

En cas de réclamations, merci de contacter votre revendeur.

La garantie ne couvre pas les défaillances dues à une mauvaise utilisation, à une surcharge ou au non-respect des instructions d'entretien.

Merci de vérifier que toutes les pièces détachées ont bien été livrées avec le batteur (comme le bol, les outils, les pièces intermédiaires, les patins, etc.).

SÉCURITÉ :

Le niveau sonore constant pour le personnel utilisant le batteur est inférieur à 70 décibels (A).

À chaque fois que les pièces du batteur sont en mouvement et que l'écran de protection n'est pas fermé, il faut utiliser les deux mains pour se servir du batteur.



Le batteur a été conçu pour travailler des produits qui, pendant leur transformation, ne causent aucune réaction et n'émettent aucune substance qui puisse être nuisible à l'utilisateur.



ATTENTION: Ne pas entrer la main dans le bol quand l'appareil fonctionne.

INSTALLATION DU NOUVEAU BATTEUR :

Installation et mesures de sûreté :

Le batteur doit être installé sur des pieds en caoutchouc qui neutralisent les vibrations et empêchent la formation de rouille. Il est possible d'insérer des cales sous les pieds du batteur si le sol n'est pas tout à fait plan.

Raccordement électrique :

Avant de brancher le batteur, contrôler que le voltage et la fréquence signalés sur le batteur correspondent à ceux de l'endroit de l'installation. La plaque signalétique du batteur est située en haut à droite du batteur.



Avant d'utiliser le batteur, vérifier le mouvement du bol :

- Activer le champ « **descente du bol** » et vérifier que le bol descend bien et ne monte pas.
- Si le bol monte, arrêter immédiatement d'activer le champ, à cause du risque d'endommager le système de levage du bol.
- Si la direction de levage n'est pas correcte, changer les deux phases du câble de raccordement.

CONSTRUCTION DU BATTEUR :

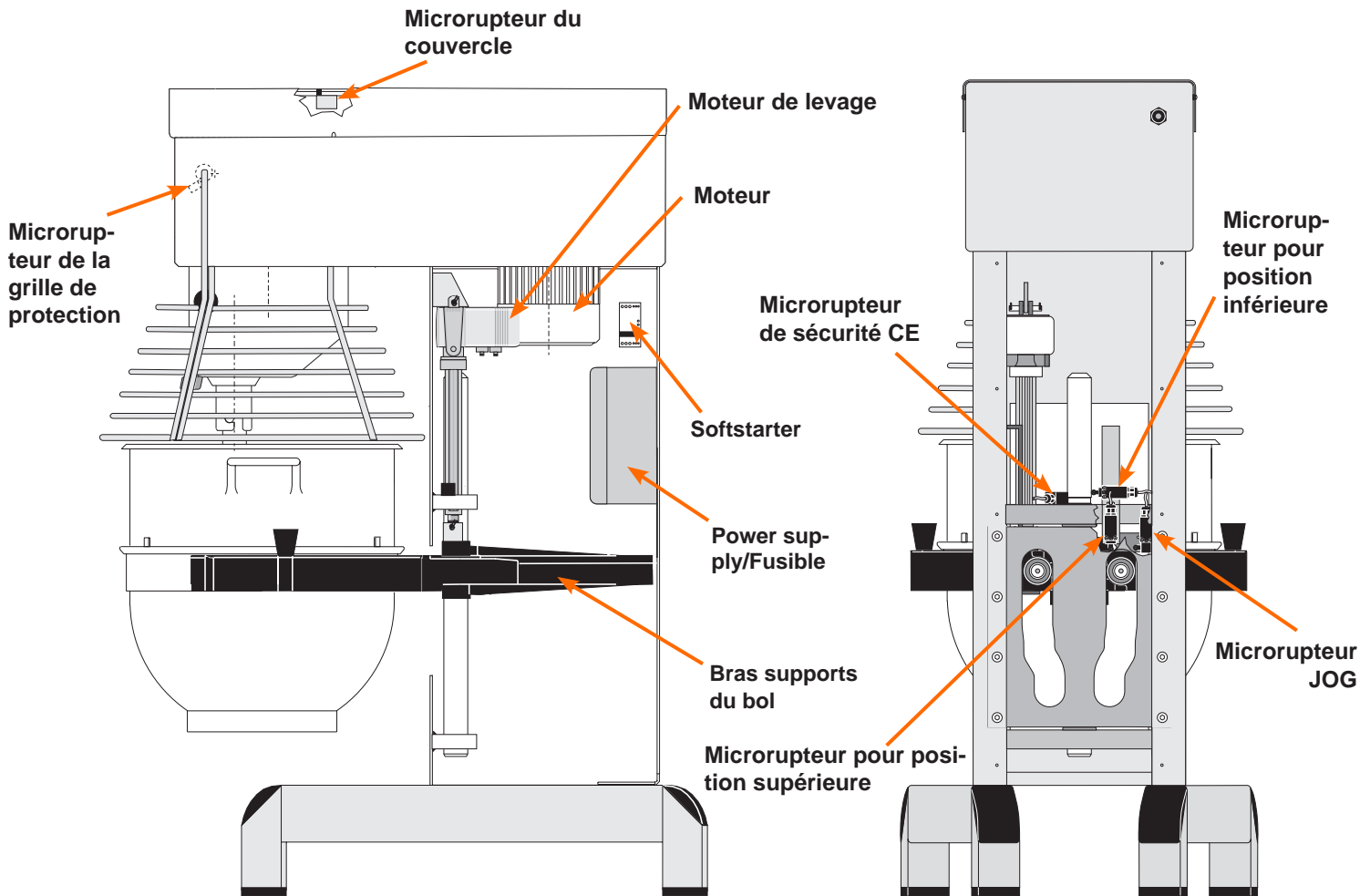

CAPACITÉ MAXIMALE DU BATTEUR :

		Dimension de batteur	
		AR140	AR200
Pâte à pain avec AR spécifique (%AR)	AR = 60%	85 kg	-
	AR = 50%	67 kg	-
	AR = 40%	58 kg	-

		Dimension de batteur	
		AR140	AR200
Autres produits	Blancs d'œufs 1L = 30 œufs	14,5 L	20 L
	Crème Chantilly	26 L	35 L
	Mayonnaise (litres d'huile)	43 L	60 L
	Purée de pommes de terre	81 kg	95 kg
	Tarte (pièce)	54 - 67	-
	Pâte à pain 50%	67 kg	-
	Gâteau génois	81 kg	100 kg

AR = Rapport d'absorption (%AR)
(Liquides en % aux solides)

Exemple : une recette de base contient 1 kg de substances solides et 0,4 kg de liquide :

Ceci donne un **AR** de = $\frac{0,4 \text{ kg} \times 100}{1 \text{ kg}} = 40\%$

Si, à titre d'exemple, vous désirez utiliser la capacité maximum du batteur, le **AR** calculé de 40% sert à déterminer les quantités de substances solide et de liquide dans la pâte :

Si vous utilisez un batteur 140L et que vous prévoyez le pétrissage d'une pâte dont le taux **AR** est de 40%, la capacité maximale est de 58 kg. Pour calculer le poids des substances solides dans cette pâte :

$$\frac{\text{Capacité max.} \times 100}{\text{AR} + 100} = \frac{58 \text{ kg} \times 100}{40 + 100} = 41 \text{ kg}$$

$$\text{Poids du liquide} = 58 \text{ kg} - 41 \text{ kg} = 17 \text{ kg}$$

TABLEAU DE COMMANDES VL3 – APERÇU DES DIFFÉRENTES SITUATIONS DE FONCTIONNEMENT :

Les photos suivantes montrent différentes situations de fonctionnement avec les explications correspondantes :

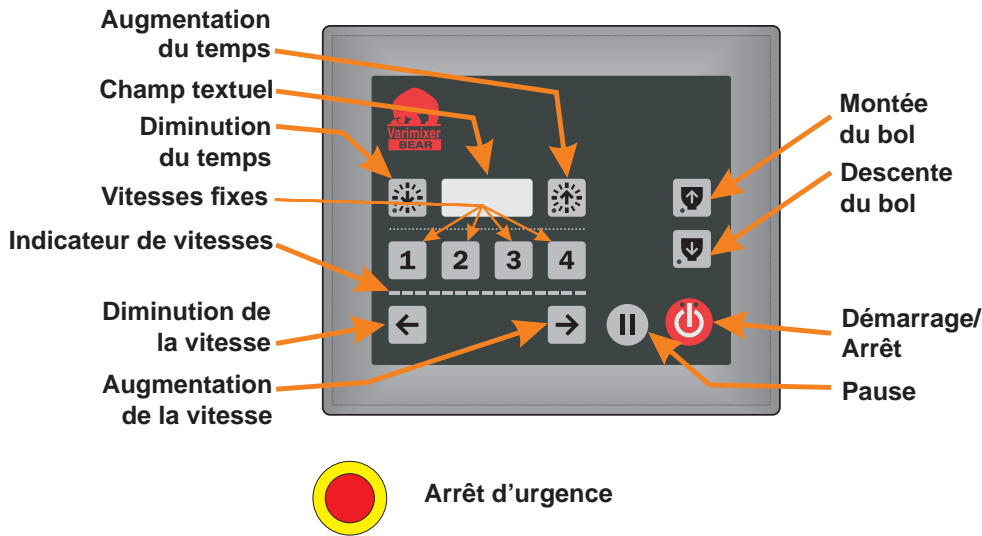

Si le champ est activé pendant que le batteur fonctionne, la durée de fonctionnement choisie est remise à zéro et la vitesse est fixée au minimum. (De même lorsque l'on appuie sur l'arrêt d'urgence).

L'activation du champ maintient les valeurs choisies pour la durée de fonctionnement et la vitesse.

Il est possible de modifier la durée de fonctionnement et la vitesse lorsque le batteur est en marche.

La durée de fonctionnement peut être fixée à 60 min. et 30 sec. au maximum.

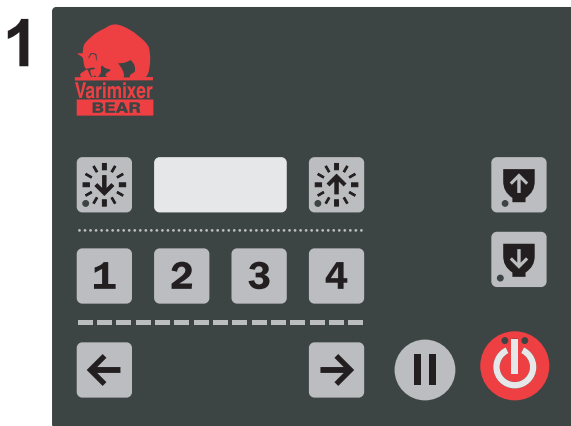

Le batteur n'est pas sous tension ou l'arrêt d'urgence est activé – il n'y a pas de lumière à l'écran.

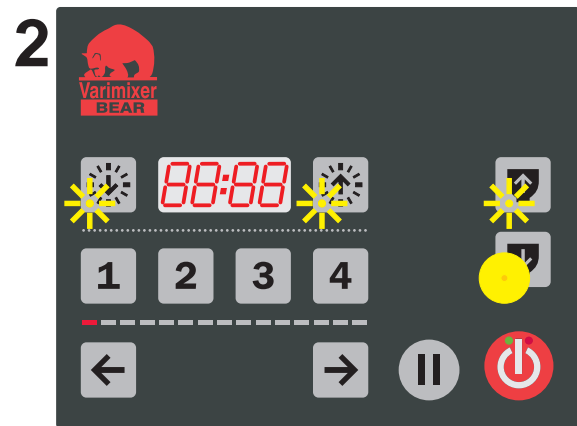

Le batteur est sous tension et le bol n'est pas en position haute. Le bol peut monter en activant les champs et et simultanément – les diodes des champs clignotent ! Le batteur ne peut démarrer que lorsque le bol est en position haute. Le bol peut être abaissé en activant le champ .

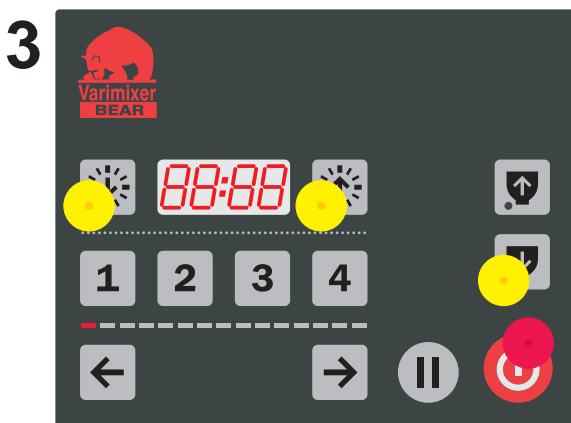

Le bol est en position haute et le batteur est prêt à fonctionner en activant le champ . Il est possible de choisir la vitesse. Il est possible de choisir la durée de fonctionnement en activant les champs et . Le bol peut être abaissé en activant le champ .

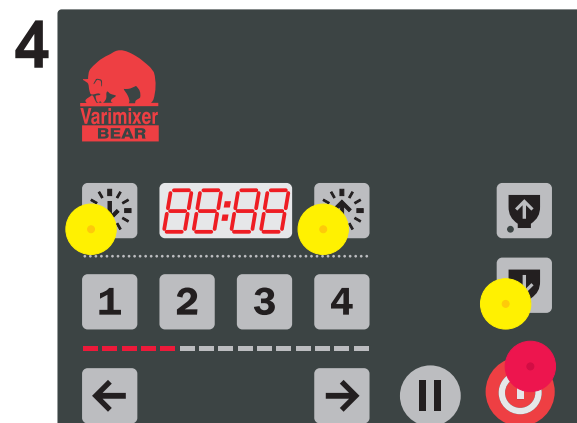

Le batteur est prêt à fonctionner en activant le champ . Le bol peut être abaissé en activant le champ . L'une des quatre vitesses fixes du batteur a été choisie en activant brièvement le champ « 2 » – cinq diodes s'allument sur l'échelle des vitesses.

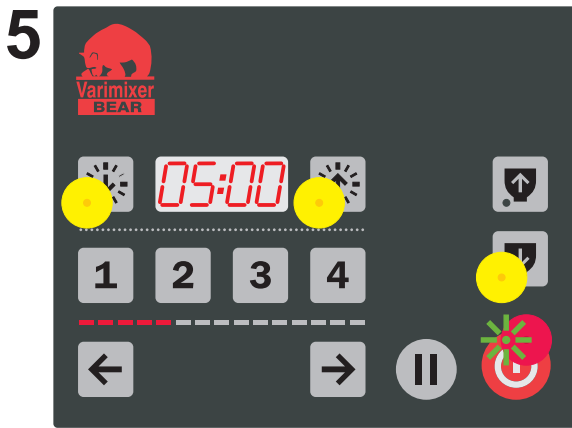

Le batteur est prêt à fonctionner en activant le champ .
Le bol peut être abaissé en activant le champ .
La vitesse 2 est choisie.
Une durée de fonctionnement est choisie en activant le champ la diode verte du champ clignote.

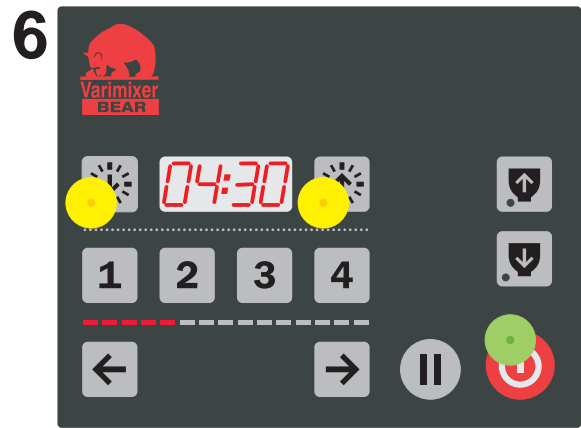

Le batteur fonctionne – la diode verte du champ est allumée en permanence lorsque la vitesse choisie est atteinte.
Il est possible de modifier la durée de fonctionnement en activant les champs et .
Le batteur peut être arrêté en activant le champ .
En activant le champ le bol est automatiquement abaissé lorsque la durée de fonctionnement est arrivée à terme.

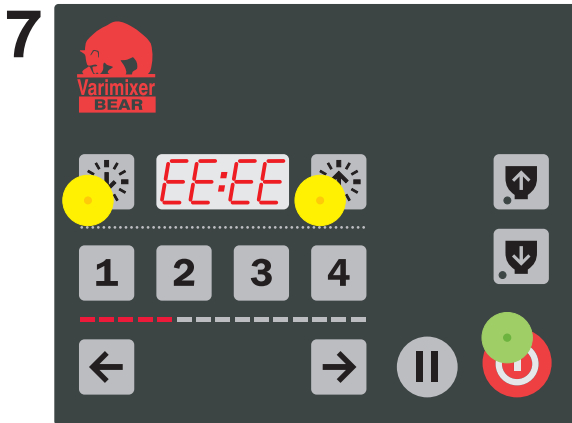

L'écran de sécurité est ouvert alors que le batteur fonctionne.

Lorsque l'écran de sécurité est fermé, le tableau de commandes affiche la **position 2**.

Ne jamais arrêter la machine en ouvrant la grille de sécurité, utiliser à la place le bouton pause, .

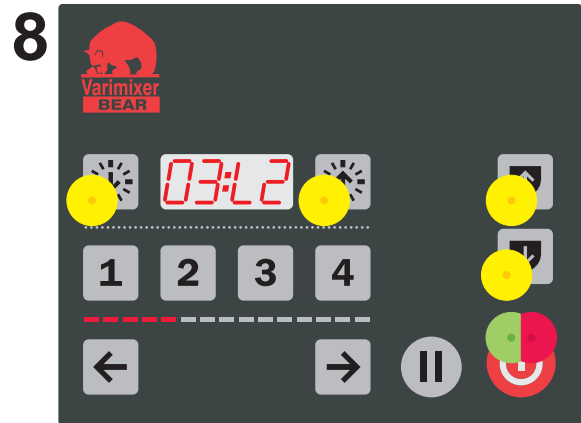

L'arrêt d'urgence vient d'être libéré.

Tous les réglages sont remis à zéro.

Le tableau de commandes retourne à la **position 2**.

N'arrêter la machine à l'aide du bouton d'arrêt d'urgence qu'en cas d'absolue nécessité, utiliser à la place soit soit le bouton pause, .

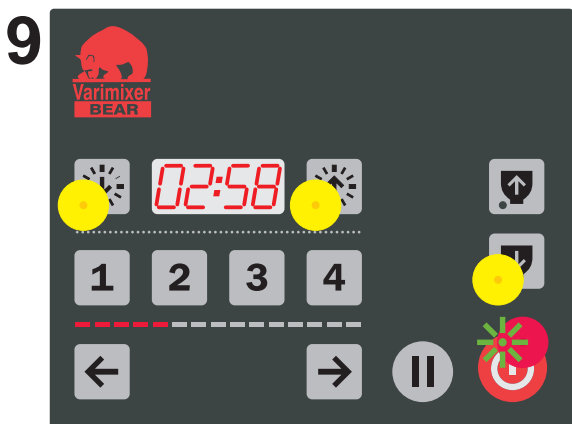

Le champ est activé et le batteur est prêt.
Il est possible de modifier la durée en activant les champs et .
Le bol peut être abaissé en activant le champ .
Le batteur peut démarrer en activant le champ .

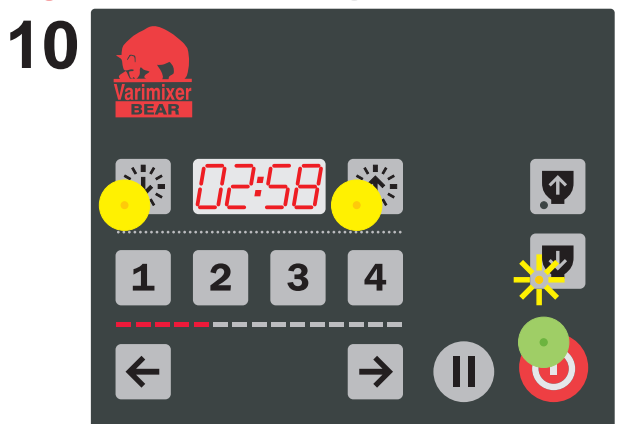

Le batteur fonctionne et une durée de fonctionnement est indiquée.

Un abaissement automatique du bol a été choisi lorsque la durée de fonctionnement est arrivée à terme – voir position 6.
En activant le champ l'abaissement automatique du bol est désactivé – cela n'arrive pas en activant le champ .

UTILISATION DU BATTEUR :

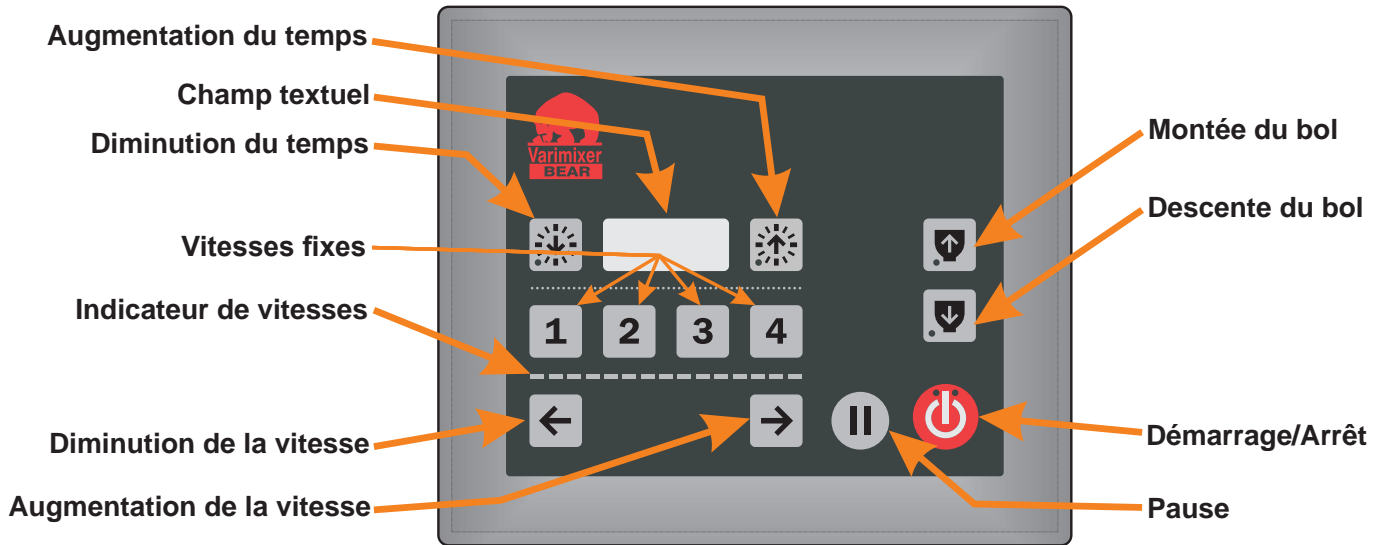

Arrêt d'urgence

Avant de démarrer le batteur :

Fixer l'outil souhaité dans le verrou à baïonnette. Placer le bol dans les bras supports et fermer l'écran de sécurité.

Pour lever le bol, activer les champs , et en même temps. Continuer l'activation jusqu'à ce que le bol soit en position haute. Lorsque le bol est à environ 10 cm de la position haute, l'outil commence à tourner à vitesse réduite. La rotation de l'outil et le bol s'arrêtent automatiquement lorsque le bol est en position haute.

La diode rouge du champ s'allume maintenant pour signaler que le batteur est prêt à fonctionner.

Démarrer le batteur :

Activer le champ pour démarrer le batteur.

Activer le champ pour augmenter la vitesse.

Activer le champ pour réduire la vitesse.

L'indicateur de vitesses sous les champs **1** à **4** affiche les vitesses de pétrissage de l'outil.

Quatre vitesses fixes :

Pour choisir rapidement la vitesse, utiliser les champs **1** à **4**.

Le champ **1** correspond à la vitesse la plus basse.

Le champ **2** correspond à environ 30 % de la vitesse max.

Le champ **3** correspond à environ 60 % de la vitesse max.

Le champ **4** correspond à la vitesse max.

Il est possible de modifier les vitesses fixes – voir le paragraphe sur la « **Modification des vitesses fixes** ».

Indication de la durée de fonctionnement :

Avant de démarrer le batteur, il est possible de choisir la durée de fonctionnement de celui-ci en réglant le temps sur et . Si le champ est activé pendant une période assez longue, la vitesse est augmentée/réduite plus rapidement.

Les minutes et les secondes sont affichées dans le champ textuel entre et .

Abaissement automatique du bol :

Lorsque l'on a indiqué une durée de fonctionnement et que l'on a démarré le batteur, il est possible en activant le champ d'abaisser automatiquement le bol lorsque la durée de fonctionnement est arrivée à terme. La diode du champ clignote après l'activation.

Vérification des ingrédients durant le fonctionnement :

Si l'on souhaite arrêter le batteur sans modifier la durée de fonctionnement ni la vitesse, il est possible d'activer le champ . Le batteur diminue la vitesse pour s'arrêter, et la durée de fonctionnement s'arrête aussi.

Il est alors possible d'ouvrir l'écran de sécurité pour vérifier les ingrédients.

Fermer l'écran de sécurité et activer le champ ; le batteur démarre et la vitesse augmente pour atteindre la vitesse qui a été choisie avant d'avoir appuyé sur . La durée de fonctionnement continuera lorsque le batteur aura atteint la vitesse choisie.

Abaissement du bol :

Lorsque les ingrédients du bol sont complètement mélangés, le batteur s'arrête en activant le champ . Le bol s'abaisse en activant le champ . Lorsque le bol a atteint la position basse, l'écran de sécurité s'ouvre.

FONCTION JOG :



Le batteur possède la fonction JOG.
Avant que le bol n'atteigne la position haute, l'outil commence à tourner pour pénétrer dans les ingrédients. Pour des raisons de sécurité, cette étape exige l'utilisation des deux mains pour faire fonctionner le batteur.

SURCHARGE :



Ne jamais surcharger le batteur. Les pâtes collantes et dures peuvent réduire la capacité de la cuve de 75%. La capacité de la cuve peut être encore plus réduite, si des vitesses supérieures aux valeurs conseillées sont utilisées, ou si l'outil monté n'est pas adapté à la tâche demandée. Les blocs de graisse et les ingrédients réfrigérés doivent être amenés avant de les introduire dans la cuve.

Une surcharge trop longue déclenchera la protection du moteur, qui s'arrêtera. Suivre alors la „**Procédure en cas de surcharge**“ ou la « **Procédure d'arrêt d'urgence du VL3** », page 16 .

PROCÉDURE EN CAS DE SURCHARGE :

- Appuyer sur l'arrêt d'urgence
- Ouvrir l'écran de sécurité
- Vider le bol de son contenu
- Fermer l'écran de sécurité et libérer l'arrêt d'urgence

Pour abaisser le bol, suivre les instructions données dans la « **Procédure d'arrêt d'urgence du VL3** », page 16.



INSTRUCTIONS D'ARRÊT DE LA MACHINE :

- La machine ne doit être arrêtée en appuyant sur le bouton d'arrêt d'urgence qu'en cas d'absolue nécessité.
- Ne jamais arrêter la machine en ouvrant la grille de sécurité.



Il faut toujours utiliser START/STOP,  ou pause, 

MODIFICATION DES VITESSES FIXES :

Pour les champs **2** et **3** il est possible de modifier la vitesse pour les futures tâches du batteur. Activer le champ  ou  pour augmenter ou diminuer la vitesse.

Si l'on souhaite conserver la vitesse déjà réglée, activer le champ **2** ou **3** pendant min. 5 secondes jusqu'à ce que la diode de l'indicateur de vitesses se mette à clignoter.

La vitesse réglée est maintenant mise en mémoire.

La vitesse réglée est maintenant mise en mémoire.

Il est possible de régler les vitesses 2 et 3 sur les valeurs d'usine.

VITESSES MAXIMALES CONSEILLÉES:

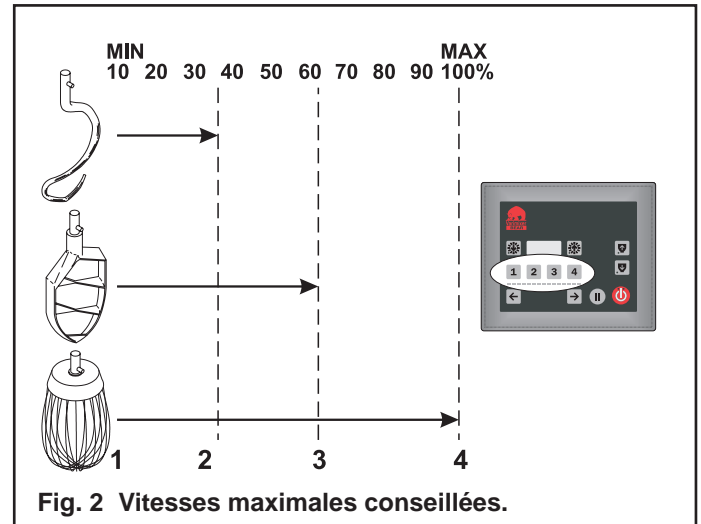



Les bras supports du bol peuvent bouger un peu en cas de chargement maximal (pétrissage de la pâte). Cela est intentionnel de la part du constructeur.

LES VITESSES 2 ET 3 REVIENNENT AUX VALEURS D'USINE :

Placer le bol dans les bras supports du bol et lever celui-ci en position haute.

Activer l'arrêt d'urgence pour couper le courant du batteur.

Libérer l'arrêt d'urgence pour brancher le courant du batteur.

Dans les 3 secondes, les champs  et  sont activés en même temps.

Le champ textuel affiche maintenant **CO:DE** .

Les champs **4**, **1**, **2** et **3** sont activés.

Activer l'arrêt d'urgence pour couper le courant du batteur.

Libérer l'arrêt d'urgence pour brancher le courant du batteur.

Le batteur est prêt à fonctionner.

UTILISATION CORRECTE DES OUTILS :

Utilisation recommandée des différents outils :

Fouet	Palette	Crochet
Crème	Pâte pour gâteau	Pâte à pain
Blancs d'œufs	Crème au beurre	Pain noir
Mayonnaise	Pâte à gaufre	Et similaires
Et similaires	Farce	
	Et similaires	



Eviter de taper le fouet contre des objets durs tels que le bord de le bol. Un tel traitement déformera progressivement l'outil et réduira sa durée de vie.

Pour la fabrication de purée de pommes de terre, utiliser le fouet spécial à 4 ailettes et non le fouet standard.

NETTOYAGE :

Nettoyer le batteur tous les jours ou après s'en être servi. Utiliser pour cela un chiffon doux et de l'eau propre. Employer les détergents avec parcimonie, car ils sont susceptibles de détruire les lubrifiants du batteur.



N'utiliser aucun jet à pression pour le nettoyage.

Le bol et les outils en aluminium ne doivent pas être lavés avec des produits fortement alcalins (pH maximum : 9,0).

La grille de sécurité en plastique peut être endommagée en cas d'exposition à de hautes températures pendant un temps prolongé. (Température maximale 65°).

Les fournisseurs de détergents peuvent vous conseiller le produit le plus adapté.

ENTRETIEN ET GRAISSAGE :

Le variateur de vitesses doit être graissé à des intervalles réguliers correspondant à 60 heures de fonctionnement.

Graissage du variateur :

REMARQUE : Il s'agit d'une graisse spéciale !

(Utiliser le pistolet de graissage fourni avec le batteur.) Démarrer le batteur et augmenter la vitesse jusqu'à 50 % environ. Arrêter le batteur et ouvrir le couvercle situé en haut du batteur. Sur la partie supérieure de chaque axe du jeu de poulies se trouve un embout de graissage (**fig.3, point 1**). Faire pénétrer de la graisse à travers les embouts de graissage jusqu'à ce que le pistolet de graissage résiste à la pression, ou jusqu'à ce que la graisse sorte entre l'axe et les poulies.



Le batteur ne doit pas être démarré avant que les vis qui retiennent le couvercle ne soient en place.

Démarrer le batteur et revenir à une vitesse réduite.

Arrêter le batteur et remplir le pistolet de graissage avec une nouvelle graisse pour qu'il soit prêt à l'emploi lors du graissage suivant.

Graissage des autres pièces mobiles :

Les pièces mobiles des bras du bol ainsi que l'axe doivent être graissés. Pour ce faire, enlever le panneau arrière du batteur et graisser les endroits marqués avec une burette à huile (**fig. 3, point 2**).

TYPES DE GRAISSES :

Pour les axes des jeux de poulies : **Castrol LMX**.

Pour la réparation de la tête planétaire : Roue et courroie dentées doivent être graissées avec **Castrol Molub Alloy 936SF Heavy** ou **Castrol Grippa 355**. Les roulements à aiguille de la tête planétaire ne doivent pas être graissés avec ce type de graisse. Ne pas utiliser d'autres types de graisse que ceux qui sont mentionnés ici.

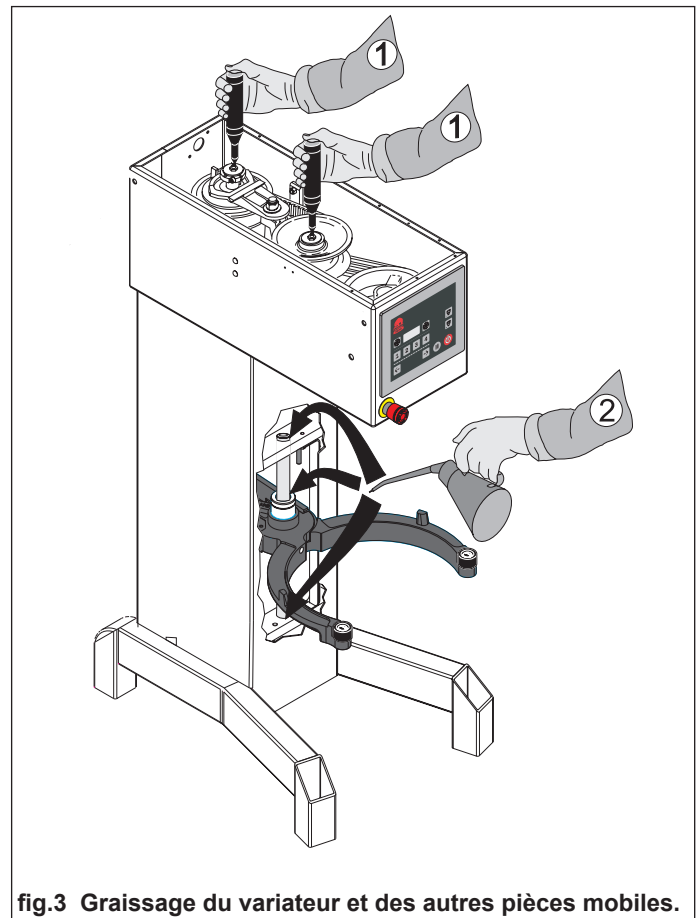

fig.3 Graissage du variateur et des autres pièces mobiles.

REMARQUE :

Le batteur doit être raccordé au secteur à l'aide d'une prise. Cette prise doit être aux dimensions min. de 16A, 230/400V~, IP44.

Lors du raccordement :

- 1 phase avec 0 + terre, utiliser une prise 3 pôles
- 2 phases + terre, utiliser une prise 3 pôles
- 3 phases + terre, utiliser une prise 4 pôles
- 3 phases avec 0 + terre, utiliser une prise 5 pôles

SCHÉMAS ÉLECTRIQUES :

A

**HORS MA-
TÉRIEL LIVRÉ**

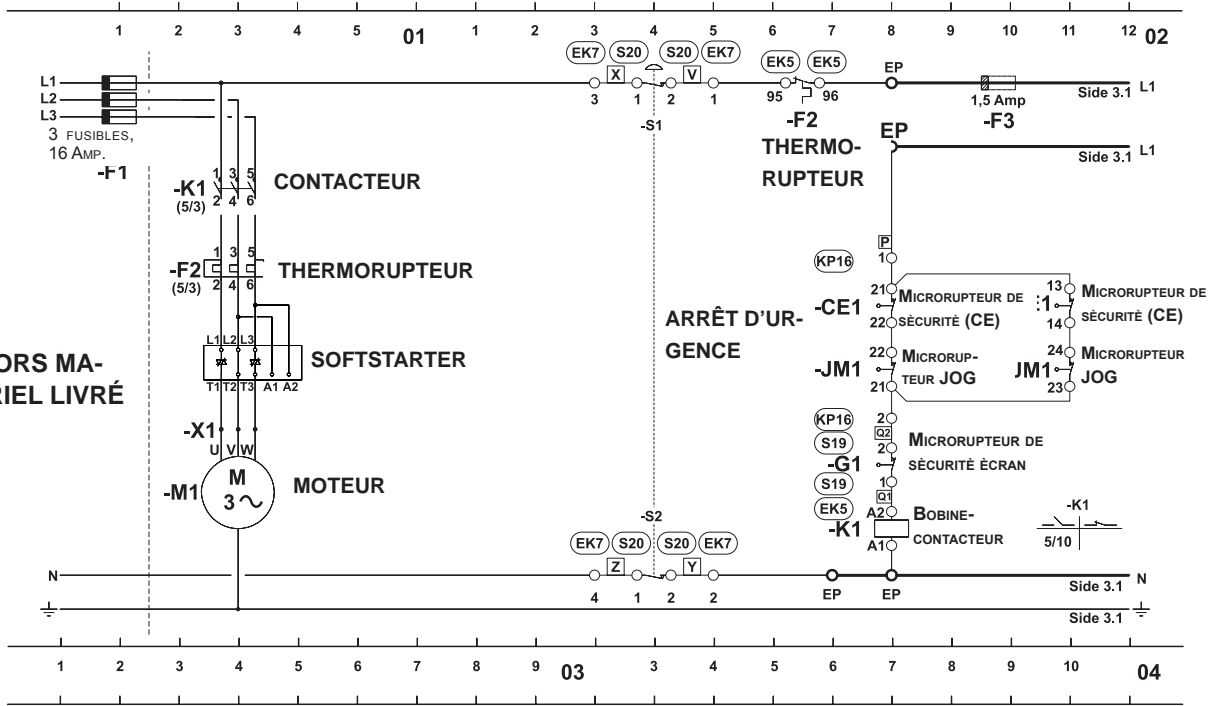

B

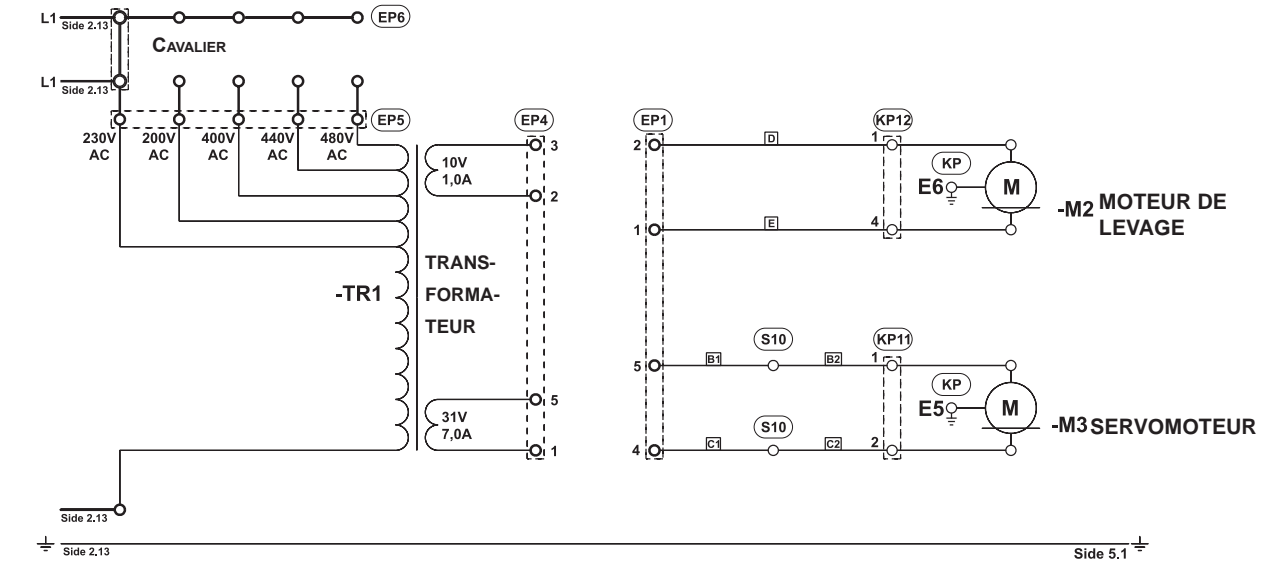

C

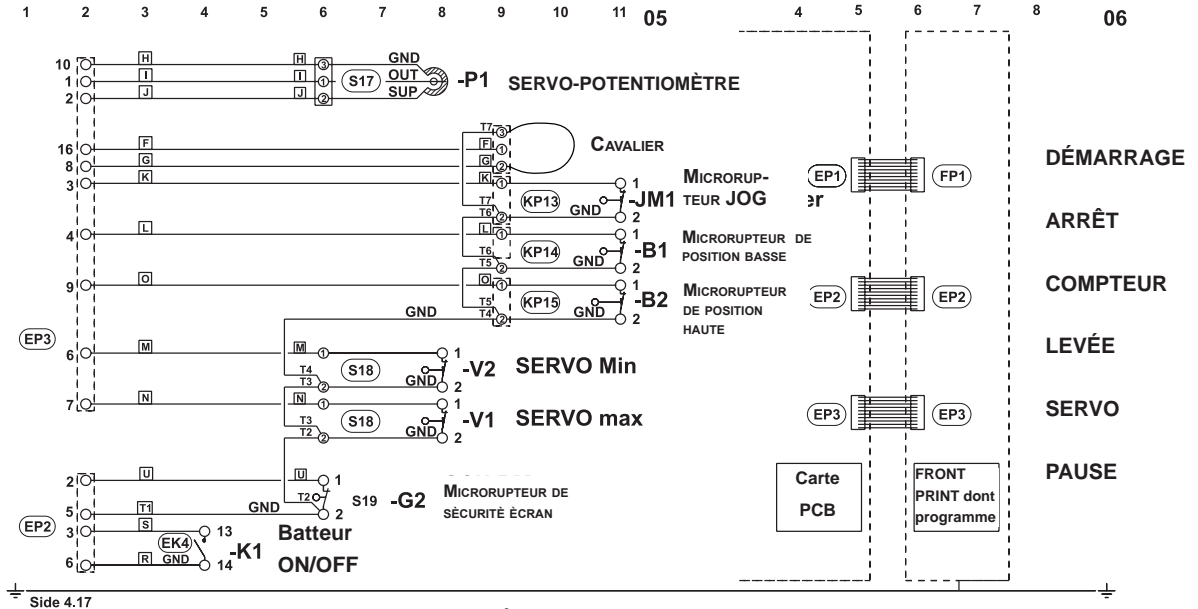

* L'écran de sécurité est en option hors de l'UE

REPLACEMENT DU TABLEAU DE COMMANDES :

Ouvrir le couvercle du batteur en ôtant les deux vis de devant qui le maintiennent en place.

Dévisser les deux vis du couvercle de la boîte d'impression et enlever le couvercle.

Les trois câbles plats – sur la « **photo A** » marqués I, II et III sont déconnectés des prises de l'impression.

Toute la boîte d'impression peut maintenant être séparée du panneau arrière du tableau de commandes. Saisir à deux mains les côtés de la boîte d'impression et appuyer avec les pouces sur le devant de la boîte – voir les flèches rouges, « **Photo B** ». La boîte peut maintenant être séparée du panneau arrière du tableau de commandes et être placée sur le jeu de poulies.

Démonter les quatre boulons qui maintiennent le tableau de commandes en place – voir « **Photo C** » – et **faire attention à ne pas le laisser tomber**.

Le tableau de commandes peut maintenant être enlevé du batteur.

Monter le nouveau tableau de commandes en suivant les directives ci-dessus en partant de la fin. Ne pas oublier de mettre les trois câbles plats dans leur prise respective.

Suivre les directives « **Calibrage du tableau de commandes** ».

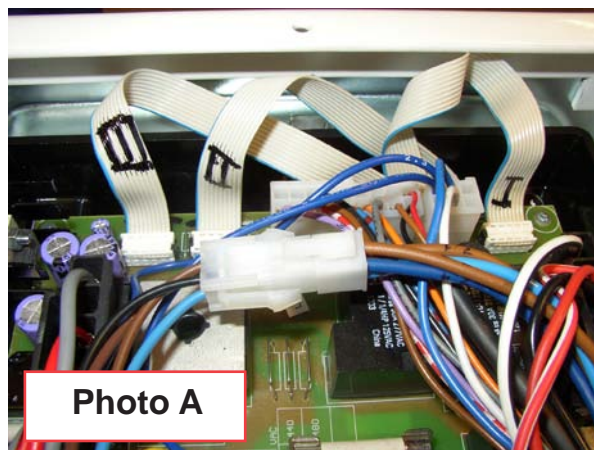

Photo A

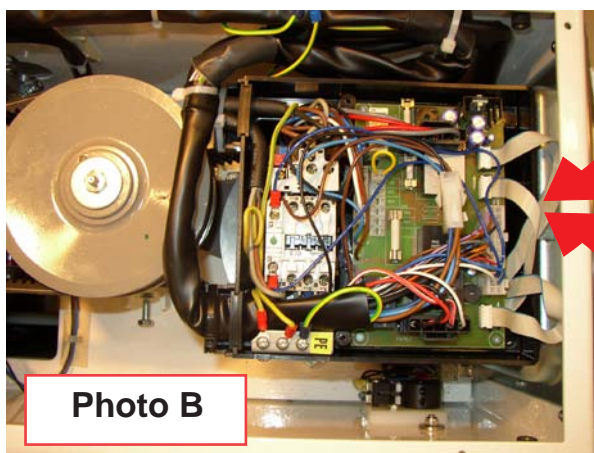

Photo B

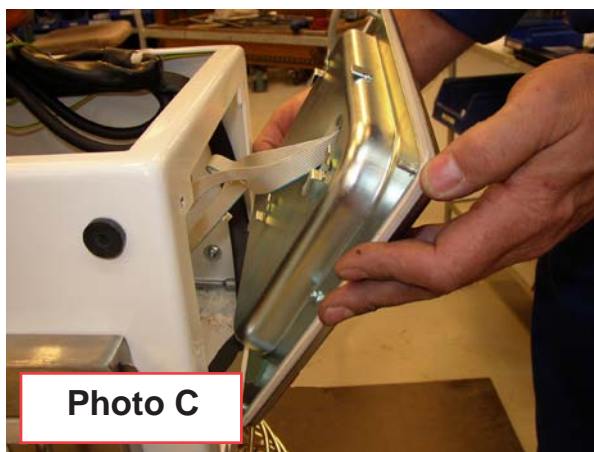

Photo C

CALIBRAGE DU TABLEAU DE COMMANDES :

Placer le bol dans les bras supports du bol et lever celui-ci en position haute.

Activer l'arrêt d'urgence pour couper le courant du batteur.

Libérer l'arrêt d'urgence pour brancher le courant du batteur.

Dans les 3 secondes, les champs ← et ⏻ sont activés en même temps.

Le champ textuel affiche maintenant **CO:0E**.

Les champs **1**, **2**, **3** et **4** sont activés.

Le champ textuel affiche maintenant **AO:31**.

Les champs ☀ et ☀ sont activés simultanément.

Le batteur calibre automatiquement le tableau de commandes.

SE:00 est affiché dans le champ textuel pour le calibrage de la vitesse minimum.

SE:04 est affiché dans le champ textuel pour le calibrage de la vitesse maximum.

SE:14 est affiché dans le champ textuel pour achever le calibrage.

La séquence s'arrête automatiquement après 3 secondes.

Couper le courant du batteur, éventuellement en activant l'arrêt d'urgence.

Le batteur est prêt à fonctionner.

LOCALISATION DE PANNES :

Contacter le fournisseur en cas d'autres défaillances.

Bruits claquants provenant de la partie fermée du batteur.

Le batteur commence à s'arrêter lors du pétrissage de pâtes qui normalement ne présentent aucun problème.

Le batteur change spontanément de vitesse.

La vitesse minimum ou maximum change.

Le bol est trop ou pas suffisamment serré.

L'outil tape contre la paroi du bol.

L'outil tape contre le fond du bol.

SOLUTIONS PROPOSÉES :

Réglage de la courroie spéciale

Réglage de la courroie spéciale

Réglage de la courroie spéciale

Réglage vitesse

Réglage du serrage du bol

Réglage du centrage du bol

Réglage de la hauteur du bol

Avant de procéder à une réparation ou un réglage éventuels, la tension aux bornes du batteur doit être coupée en déconnectant le câble de raccordement.

RÉGLAGE DE LA COURROIE SPÉCIALE:

L'écartement (X) n'est qu'indicatif car dépendant des tolérances de fabrication de la courroie.

1. D'abord, tendre les courroies trapézoïdales (*).
2. Tendrer la courroie spéciale (A) en enlevant une ou deux rondelles de (V) ou (T).
3. Mettre en marche le batteur et resserrer l'écrou (U) en fonctionnement. Ne pas serrer trop fort.

4. Le taquet (E) sur la couronne (F) doit être placé: à l'intérieur de la fourchette (G) sur la poulie intermédiaire à l'extérieur de la fourchette (B) sur la poulie moteur.
5. A cause des tolérances dans le système de transmission, la courroie (A) peut toucher l'aiguille de la poulie après avoir réglé la vitesse. Dans ce cas, réduire la distance (X) puis régler à nouveau la vitesse.
6. Procéder à la section: "Réglage vitesse".

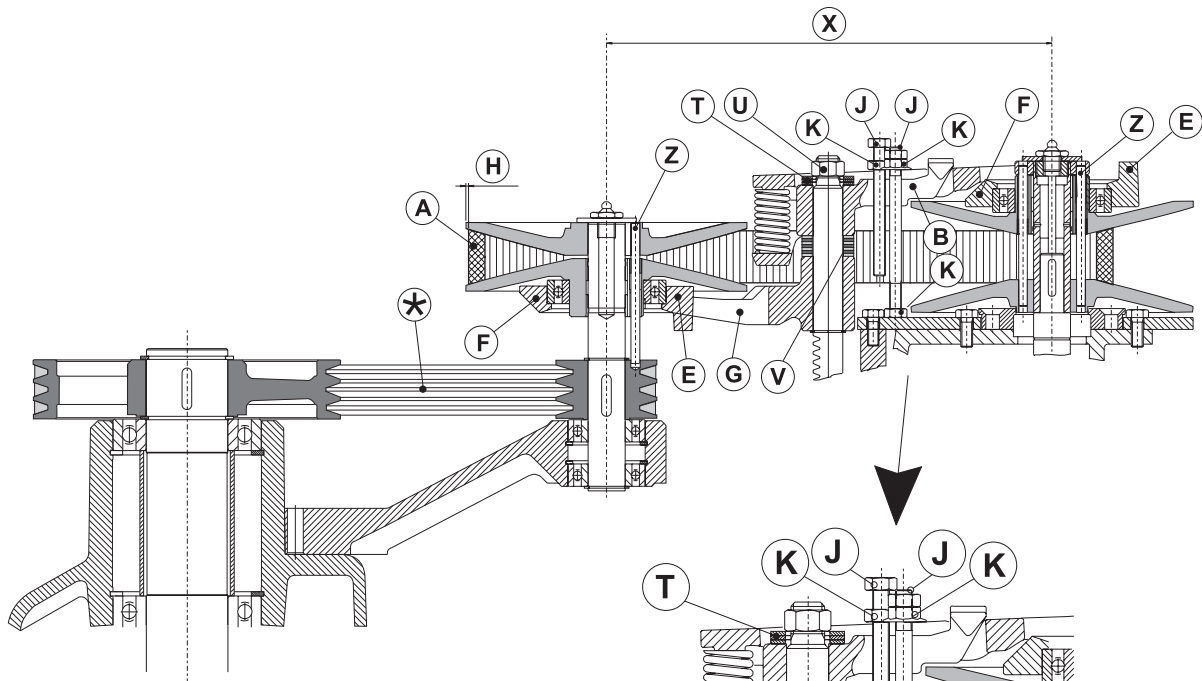

(x):	AR140 =	305 mm +/- 3 mm
	AR200 =	305 mm +/- 3 mm

RÉGLAGE DE LA HAUTEUR DU BOL :

- Retirer les vis (A) de la plaque arrière du batteur et retirer la plaque arrière.
- La position haute du bol se règle à l'aide du microrupteur (B) et de la vis butoir (C).
- Effectuer le réglage de manière à activer le microrupteur avant que la vis butoir ne touche la butée (D). Effectuer le réglage, bol vide.
- La position basse du bol est déterminée par le microrupteur (E).
- Si le moteur de levage (F) a été remplacé; il faut vérifier qu'il n'atteint pas ses positions extrêmes lorsque le bol est, respectivement, monté et abaissé.
- Le microrupteur (G) active la fonction « JOG » spéciale du batteur lorsque le bol est environ à mi-hauteur. Voir page 7.
- Le microrupteur (H) fait partie d'un circuit de sécurité spécial qui interrompt la fonction « marche » du batteur lorsque le bol est abaissé.

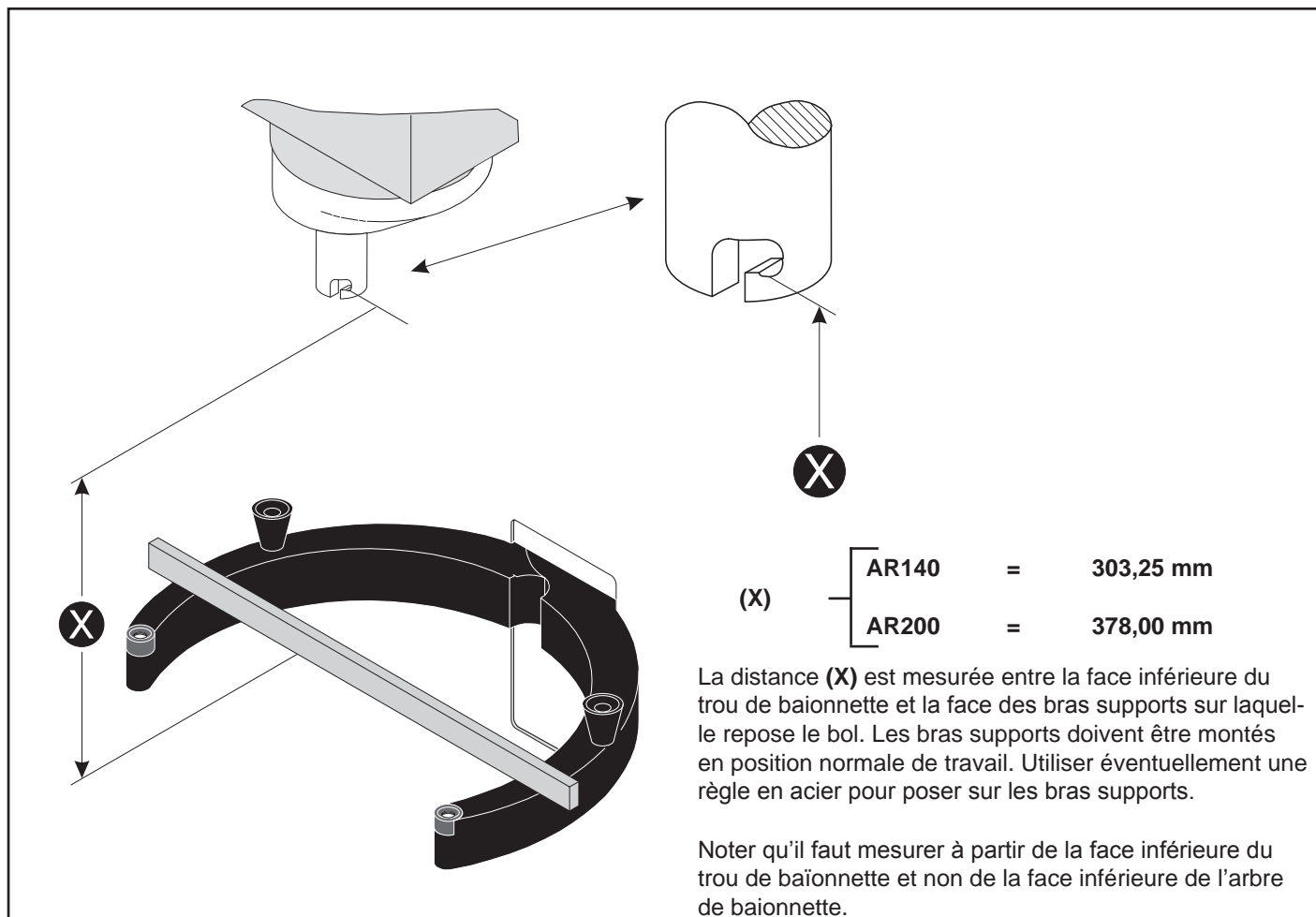
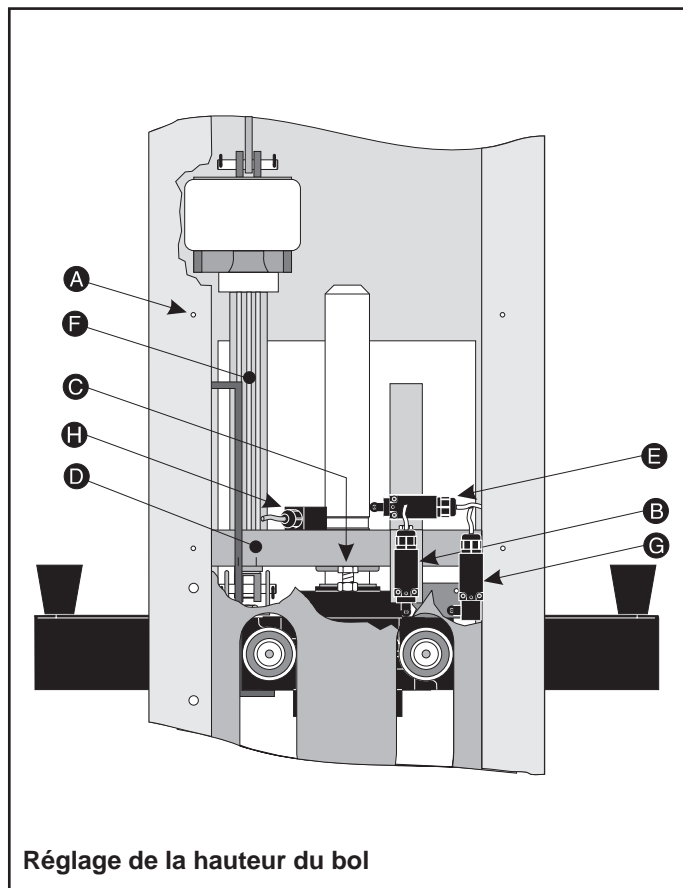

RÉGLAGE DE LA FIXATION DU BOL ET CENTRAGE DE CELUI-CI :

La partie arrière des bras supports (**J**) est équipée d'un arbre avec pivot excentré (**K**) sur lequel le palier à billes est monté. Faire tourner le pivot excentré permet d'ouvrir et de fermer les bras supports afin de pouvoir régler le bol. Veuillez noter que le montage de l'arbre dans le bras support comporte un filetage : en faisant tourner le pivot excentré, l'ensemble de l'arbre sort des ou rentre dans les bras supports. En cas de remplacement de l'ensemble de l'arbre, il faut d'abord trouver le point de départ adéquat du réglage. Le palier à billes (**L**) doit se trouver au milieu de la plaque de commande (**M**), de manière à ce que toute la largeur du palier à billes repose sur la plaque de commande. En même temps, il faut veiller à ce que le pivot excentré ne puisse toucher la plaque arrière, une fois le réglage terminé.

Pour empêcher l'arbre excentré de se desserrer lorsque le batteur fonctionne, l'arbre excentré doit être de type à serrage automatique. Afin d'obtenir cet effet, suivre les dessins ci-dessous qui montrent la zone de réglage respectivement du bras support gauche et du bras support droit.

Commencer par déterminer le centrage du bol, par ex. en installant le bol et la palette sur le batteur, en faisant tourner manuellement la palette puis en mesurant la distance entre la palette et le bord du bol.

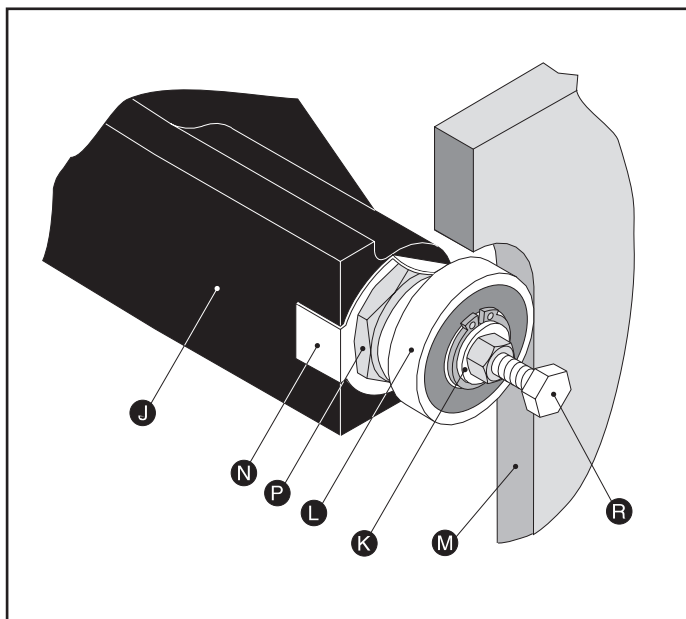

- Lors du réglage de la fixation et du centrage du bol, les bras supports doivent être relevés en position de travail. Lors du remplacement de l'arbre avec pivot excentré (**K**), les bras supports doivent être abaissés.
- Commencer par ouvrir la platine (**N**).
- Desserrer le contre-écrou de l'arbre (**P**). Utiliser une clé de 46.
- Visser un boulon M8 avec contre-écrou (**R**) dans les deux pivots excentrés (**K**) et serrer les contre-écrous. Si l'arbre avec pivot excentré s'est bloqué dans le bras support, il peut être desserré avec une clé de 36.
- En faisant tourner les pivots excentrés, il est possible de régler la fixation et le centrage du bol.
- Ne pas oublier d'utiliser la zone de réglage adéquate pour les bras supports droit et gauche. Les dessins montrent les zones de réglage des deux bras supports.
- Lorsque le réglage est correct, serrer le noyau (**P**) du contre-écrou de l'arbre. Retenir le boulon (**R**) pendant le serrage du contre-écrou de l'arbre.
- Remettre en place la platine (**N**) en tapant dessus.
- Retirer le boulon et le contre-écrou (**R**).

Zone de réglage du bras support droit, vue de derrière.

Mouvement du bras support

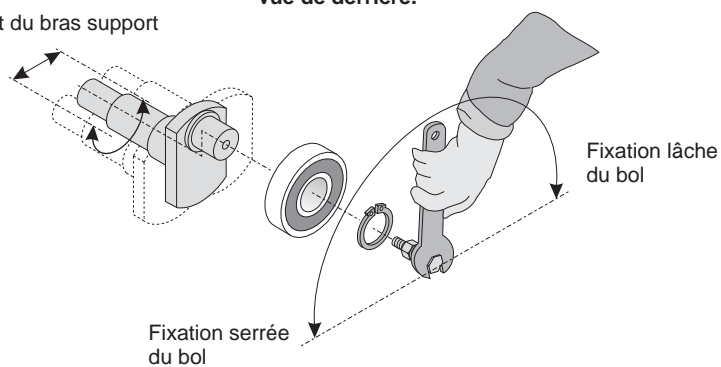

Mouvement du bras support

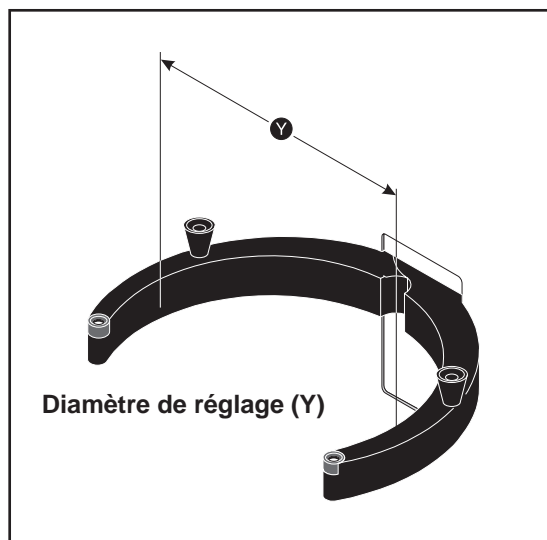
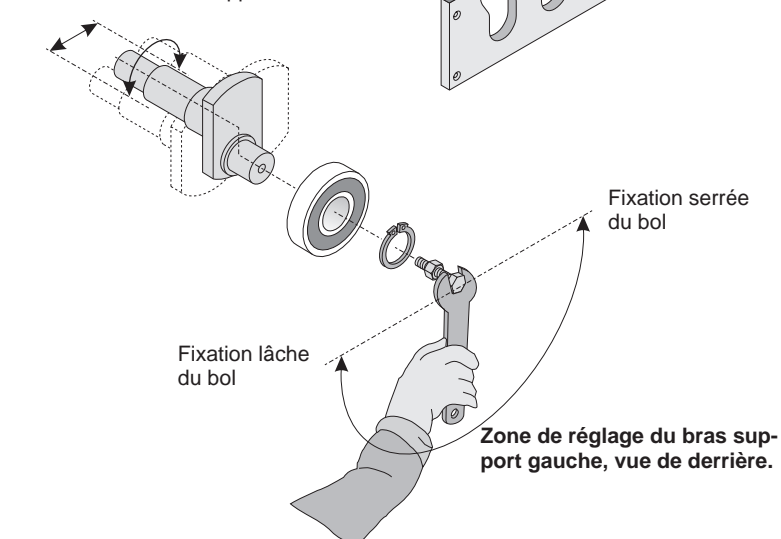

MIN

A

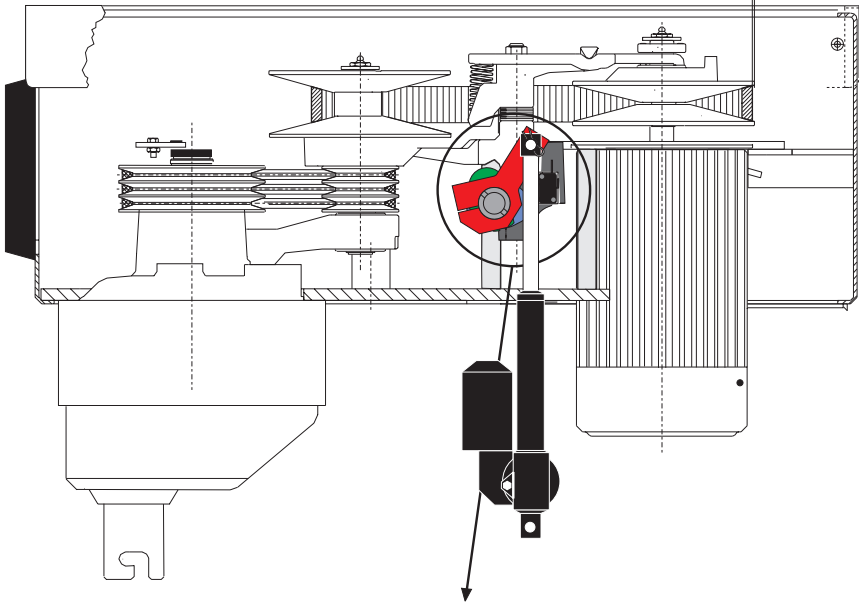

MAX

B

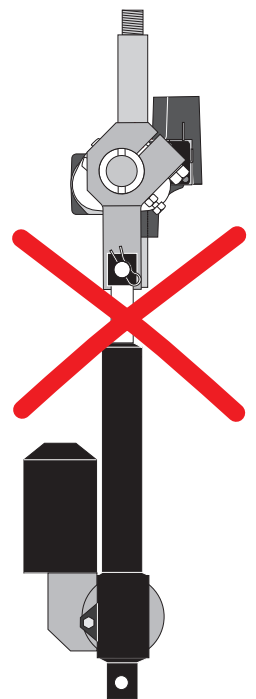
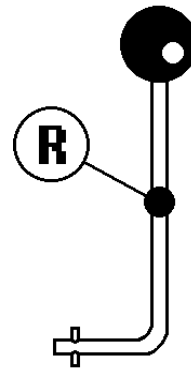
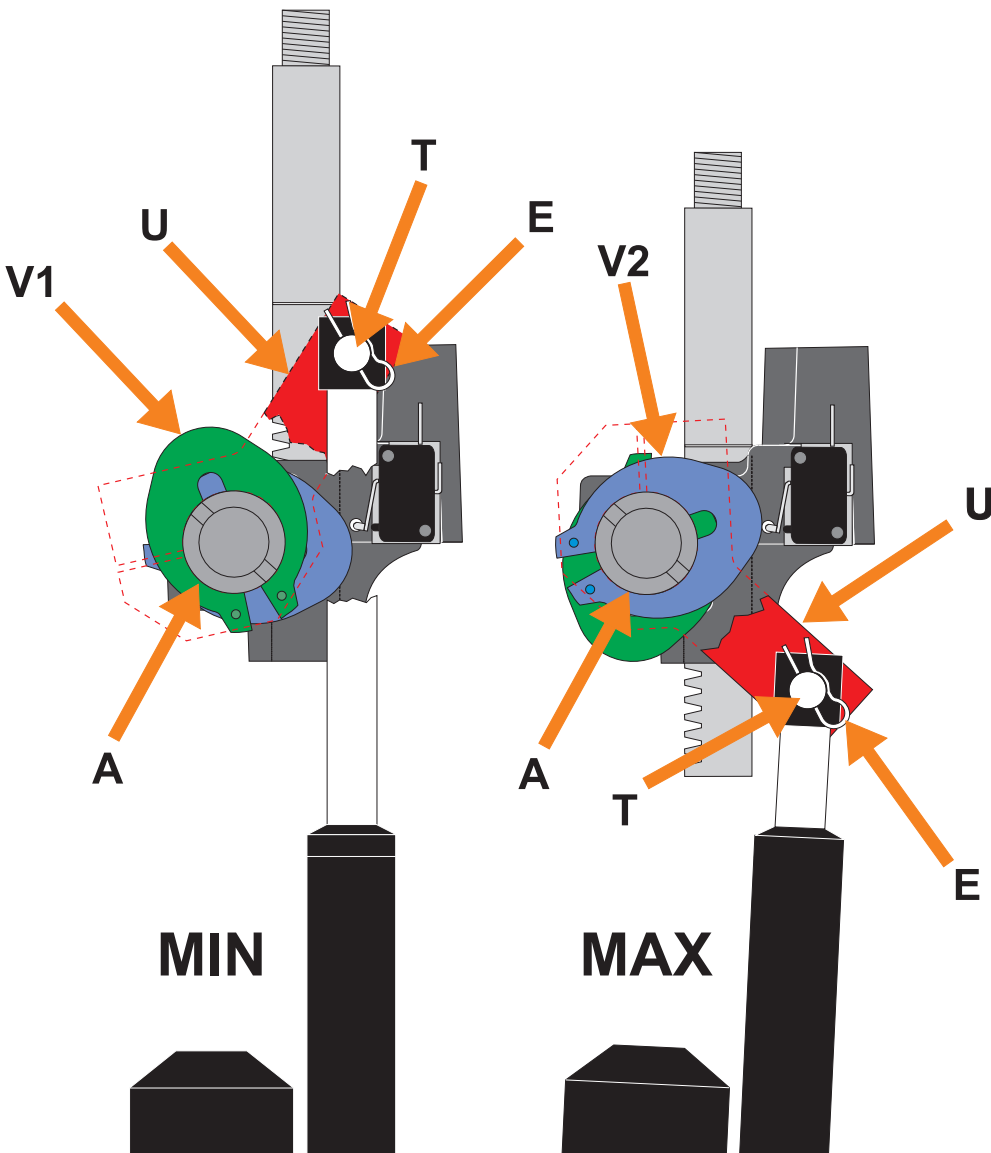
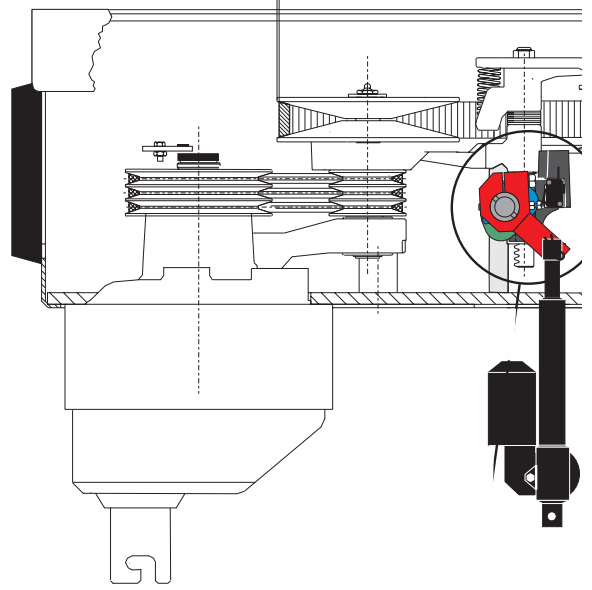

RÉGLAGE DE LA VITESSE (DISQUES DE CAME POUR PETITE ET GRANDE VITESSE) :

Avant de procéder à des réglages, mettre le batteur sur la plus petite vitesse et le bol dans la plus haute position et vérifier que l'écran de sécurité est bien fermé.

Couper le courant du batteur, éventuellement en activant l'arrêt d'urgence. Enlever le couvercle du batteur.

Enlever la garniture du servomoteur pour le réglage de la vitesse : Le bras **(U)** se libère du servomoteur en enlevant la clavette **(E)** et la broche **(T)**. Le bras **(U)** ne doit pas être détaché de l'axe **(V)**.

Enlever le couvercle du côté droit du batteur et insérer la poignée pour réglage manuel de la vitesse **(R)** sur l'axe **(A)**, de telle sorte qu'elle soit dirigée vers le haut et vers l'avant.

Libérer l'arrêt d'urgence et démarrer le batteur.

Dans les 3 secondes, les champs  et  sont activés en même temps.

Le champ textuel affiche maintenant **CO:0E**

Les champs **1**, **2**, **3** et **4** sont activés l'un après l'autre.

Le champ textuel affiche maintenant **AO:31**

Mettre le batteur en marche en activant le champ .

Tourner la poignée pour réglage manuel de la vitesse à la vitesse minimale. L'écart **(A)** doit être d'environ 3 mm.

Arrêter le batteur en activant le champ .

Régler le disque à came pour vitesse minimale de manière à n'entendre qu'à peine le signal sonore.

Mettre le batteur en marche en activant le champ .

Tourner la poignée pour réglage manuel de la vitesse à la vitesse maximale. L'écart **(B)** doit être d'environ 1 mm.

Arrêter le batteur en activant le champ .

Régler le disque à came pour vitesse maximale de manière à n'entendre qu'à peine le signal sonore.

Mettre le batteur en marche en activant le champ .

Tourner la poignée pour réglage manuel de la vitesse à la vitesse minimale.

Le disque à came pour les vitesses minimum et maximum est maintenant réglé.

PROCÉDURE D'ARRÊT D'URGENCE DU VL3 :



Si l'arrêt d'urgence a été activé au cours du travail, bol pleine, il peut être nécessaire d'abaisser le bol pour la vider.

Dans ces circonstances normales, l'ustensile commence à tourner lorsque le bol est abaissée, ce qui peut être évité en utilisant le

« **mode service** » de la machine :

Activer l'arrêt d'urgence pour couper le courant du batteur.

Libérer l'arrêt d'urgence pour brancher le courant du batteur.

Dans les 3 secondes, les champs  et  sont activés en même temps.

Le champ textuel affiche maintenant **CO:OE** .

Les champs **1** , **2** , **3** et **4** sont activés.

Le bol peut être abaissé en activant le champ .

Maintenant c'est possible vider le bol.

Activer l'arrêt d'urgence pour couper le courant du batteur.

Libérer l'arrêt d'urgence pour brancher le courant du batteur.

Il est désormais possible d'utiliser la machine normalement à nouveau.

A/S WODSCHOW & CO.

Industrisvinget 6
DK-2605 Brøndby
Denmark

Phone: 43 44 22 88
Telefax: 43 43 12 80
www.bearvarimixer.com