

Varimixer

TEDDY

PRISE ACCESSOIRE TEDDY est aussi disponible en blanc avec une prise accessoire permettant d'adapter un hachoir à viande en acier inoxydable.

NETTOYAGE FACILE Son design rond coulé et sans vis ou ouvertures externes permettent de nettoyer TEDDY facilement.

ÉCRAN DE SÉCURITÉ Une grille fixe et un bec de remplissage détachable et une protection anti-éclaboussures protègent à la fois l'opérateur et les ingrédients tout en permettant de vérifier le processus de mélange.

Moteur asynchrone de 300 W (pas de charbon). Protection thermique.

OUTILS EFFICACES TEDDY est fourni avec une cuve de mélange de 5 L en acier inoxydable, d'un fouet à fil de 2,5 mm de fil, d'une palette et d'un crochet spécialement conçu pour assurer que la pâte soit pétrie et travaillée à la perfection. Tous les accessoires sont fabriqués en acier inoxydable et peuvent passer au lave-vaisselle.



CUVE FIXÉE La cuve est maintenue en place de manière efficace pendant le fonctionnement par un levier unique.

FONCTIONNEMENT FACILE La vitesse est ajustée infiniment en utilisant le bouton de contrôle de passage qui permet à TEDDY d'être utilisé des deux côtés. Le bouton est également le point de verrouillage et d'articulation lorsque la tête du mélangeur est inclinée vers l'arrière pour changer d'outil.

BONNE STABILITÉ Une empreinte large et des ventouses assurent que le mélangeur reste stable pendant le fonctionnement.



VARIMIXER TEDDY 5L, OPTIONS DE COULEUR



Blanc pur



Rouge ferrari



Noir piano



Gris argenté

OPTION - PRISE ACCESSOIRE



Blanc pur avec prise accessoire



Hachoir à viande, acier inoxydable,
62 mm

OUTILS INCLUS

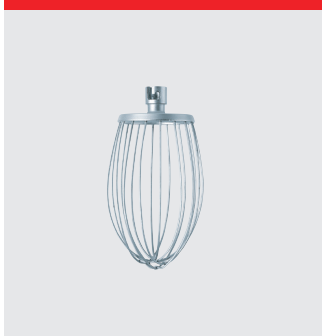

Fouet, acier inoxydable

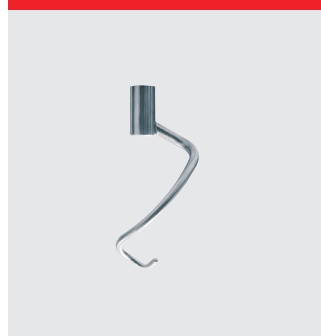

Crochet, acier inoxydable

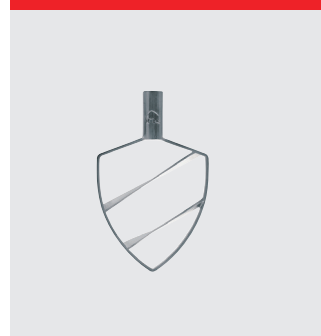

Palette, acier inoxydable

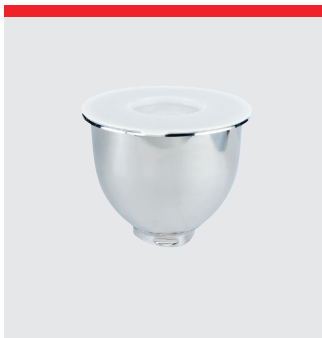

Cuve, acier inoxydable et couvercle



Protection anti-éclaboussures



Plateau de remplissage

VARIMIXER TEDDY 5L

Poudré
1 cuve en acier inoxydable 5 L
1 palette en acier inoxydable
1 crochet en acier inoxydable
1 Fouet en acier inoxydable
1 Protection anti-éclaboussures amovible en plastique
1 Plateau de remplissage
1 couvercle pour la cuve
Tension : Monophasée, 220-240V, 50-60 Hz. 300 W

VARIMIXER TEDDY 5L DONNÉES TECHNIQUES

Volume	5 l
Puissance	300 W
Tension standard*	230 V
Dispositifs à courant résiduel (DCR): Environnement industriel Habitations, bureaux, industrie légère	A de type PFI A de type HPFI
Poids net	18 kg
Poids brut d'expédition	21 kg
H x W x L (dimensions d'expédition)	530 x 510 x 510 mm
H x W x L (dimensions du produit)	400 x 240 x 462 mm
Code SH	84381010
Vol. m ³	0.14 m ³
Ldm	0.11
Vitesse variable	78-422 RPM
Phases	1 ph
Code IP	IP42

*D'autres tensions d'alimentation sont disponibles sur demande dans la plage de 100 à 480 V.
Tous les mélangeurs standards et marins sont disponibles en 50 et 60 Hz.

CAPACITÉS

Outils	Produit	Attention particulière
Fouet	Blancs d'oeufs	0.35 l
	Crème fouettée	1.4 l
	Glaçage à la crème au beurre	2.5 l + □
	Mayonnaise	- l
Palette	Purée de pomme de terre	2 kg +
	Gâteaux	2.5 kg
	Glaçage, Fondant	2 kg +
	Beurre aux herbes	2 kg + □
	Boulettes de viande / Mélange végétalien de boulettes de viande	3 kg +
Crochet	Pâtes, nouilles (50%AR)	1.75 kg ○/●
	Pâte, blé (50%AR)	1.5 kg ○
	Pâte, blé (55%AR)	2 kg ○
	Pâte, blé (60%AR)	2.5 kg
	Pâte, blé entier (70%AR)	2.5 kg
	Pâte, pain de seigle	3 kg +
	Pâte, pain au levain	2.5 kg
	Pâte, sans gluten	2 kg

Le tableau des capacités montre la capacité maximale de la machine spécifique. Les tests ont été réalisés avec un équipement standard. Par conséquent, l'utilisation d'outils spéciaux peut entraîner un résultat différent. Démarrez toujours la machine à la vitesse la plus basse. Augmentez ensuite la vitesse en tenant compte du produit à mélanger.

Explication des symboles:

- + = Appliquer le grattoir, pour le meilleur résultat et le plus efficace.
- = Assurez-vous toujours que les ingrédients sont à température ambiante/mous. Sinon, cela peut endommager les outils.
- = Recommandé pour travailler à basse vitesse.
- = Recommandé de ne pas dépasser la vitesse moyenne.
- AR = Absorption Ratio (humidité en % de matière sèche)

DIMENSIONS

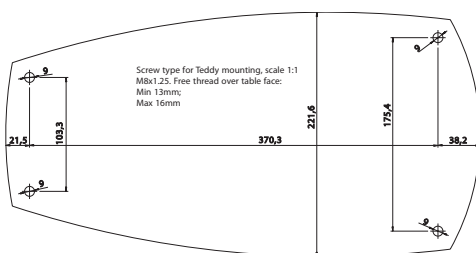
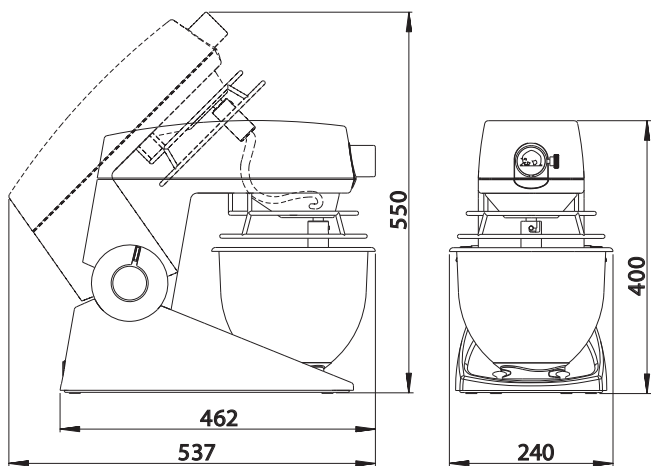

Varimixer

Varimixer A/S
Elementfabrikken 9
DK-2605 Brøndby
P: +45 4344 2288
E: info@varimixer.com
www.varimixer.com

HOMOLOGATIONS

